

矢視A 取付面 (尺度2:1)

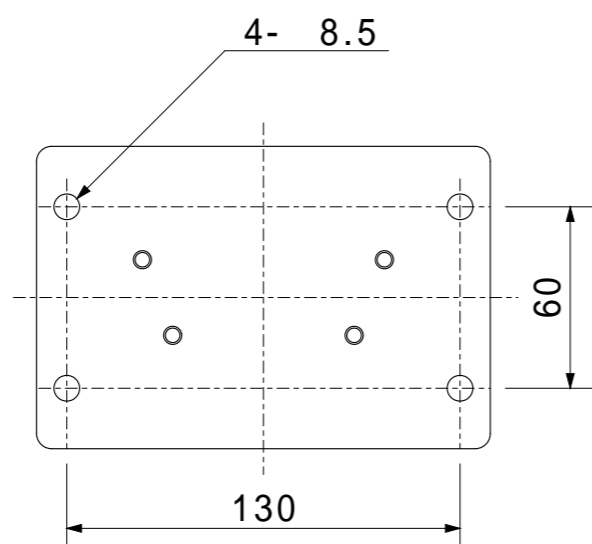

カメラ取付部 詳細 (尺度2:1)

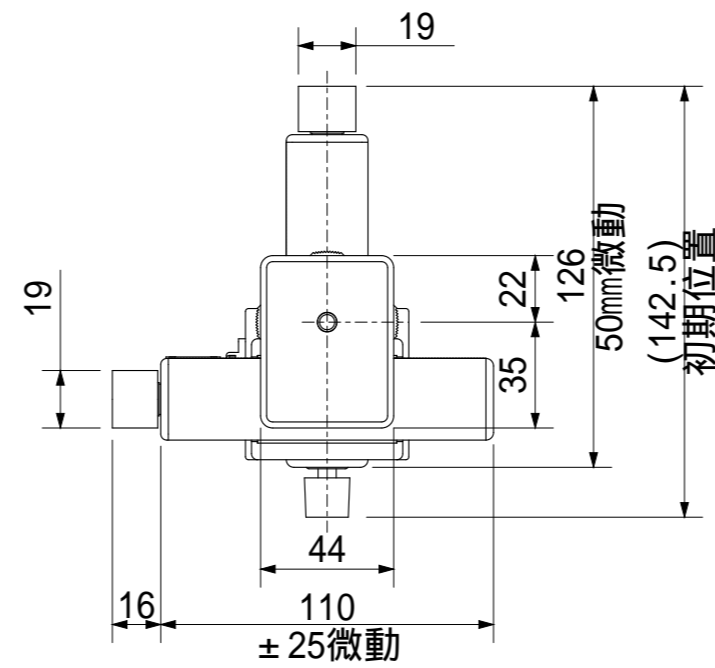

回転調整 (尺度2:1)

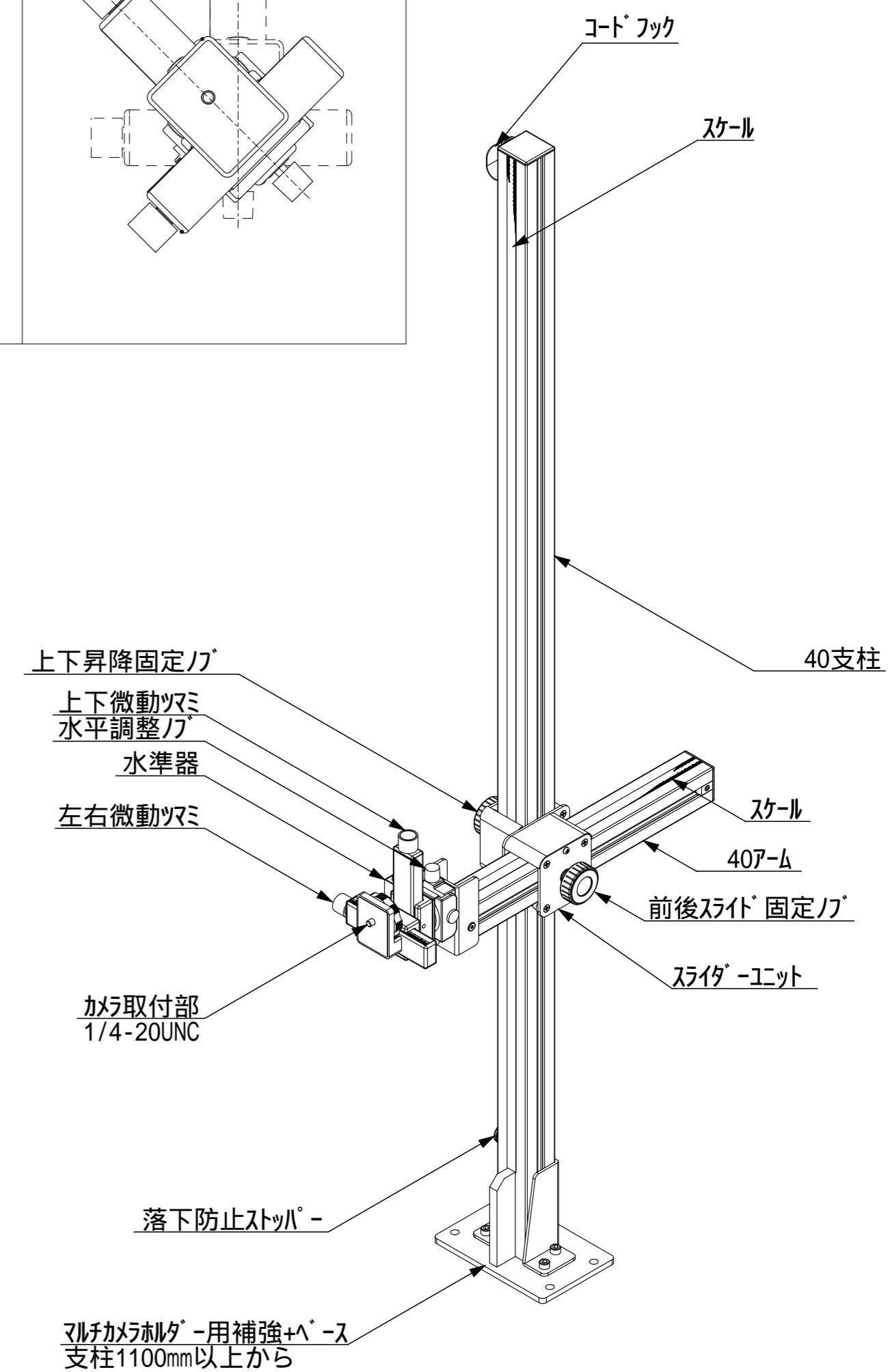
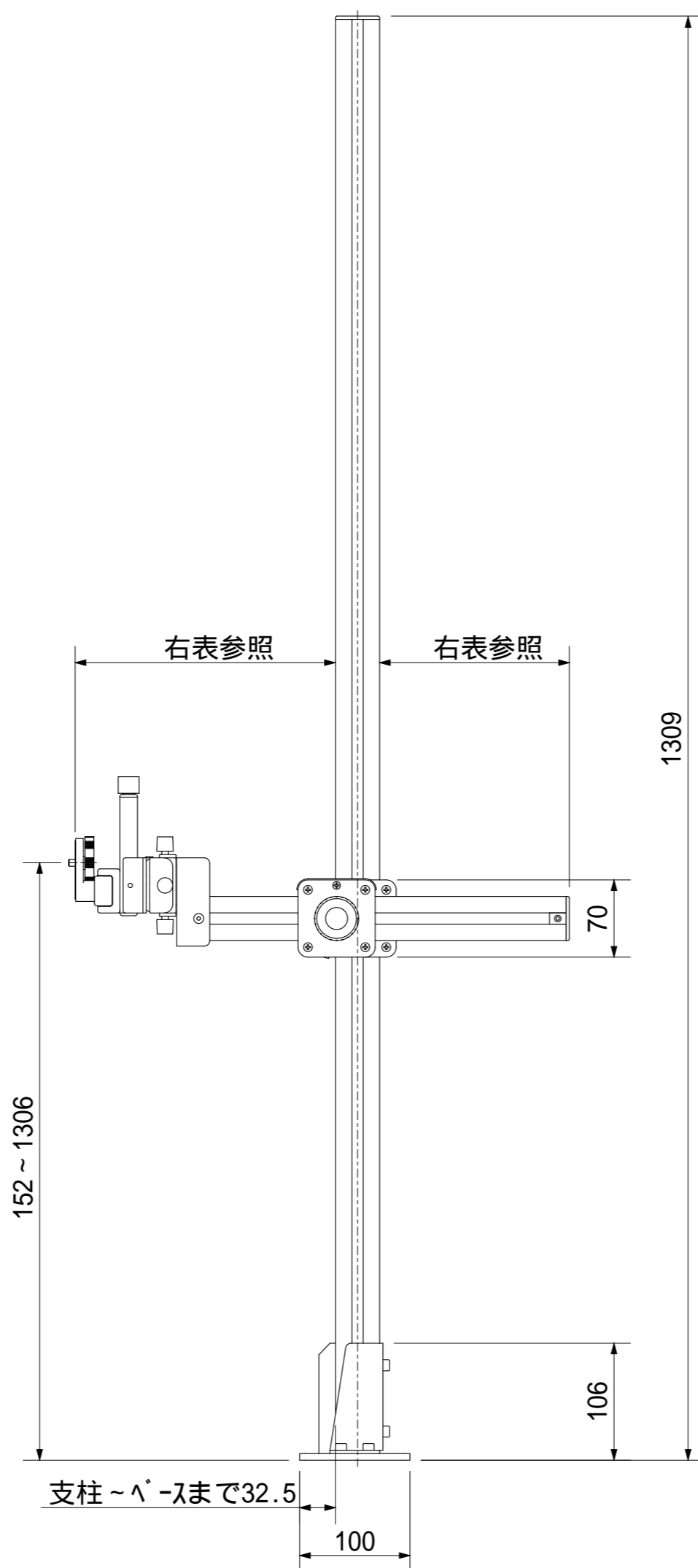
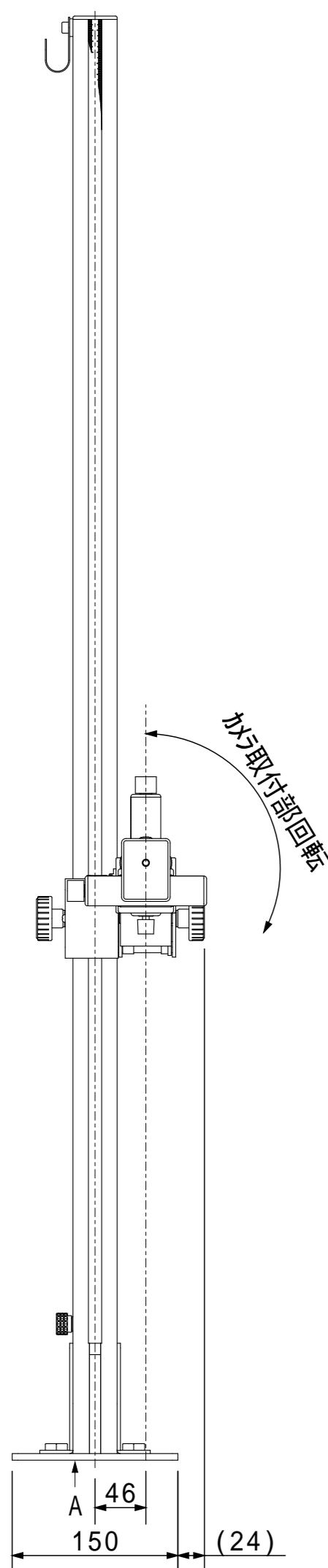
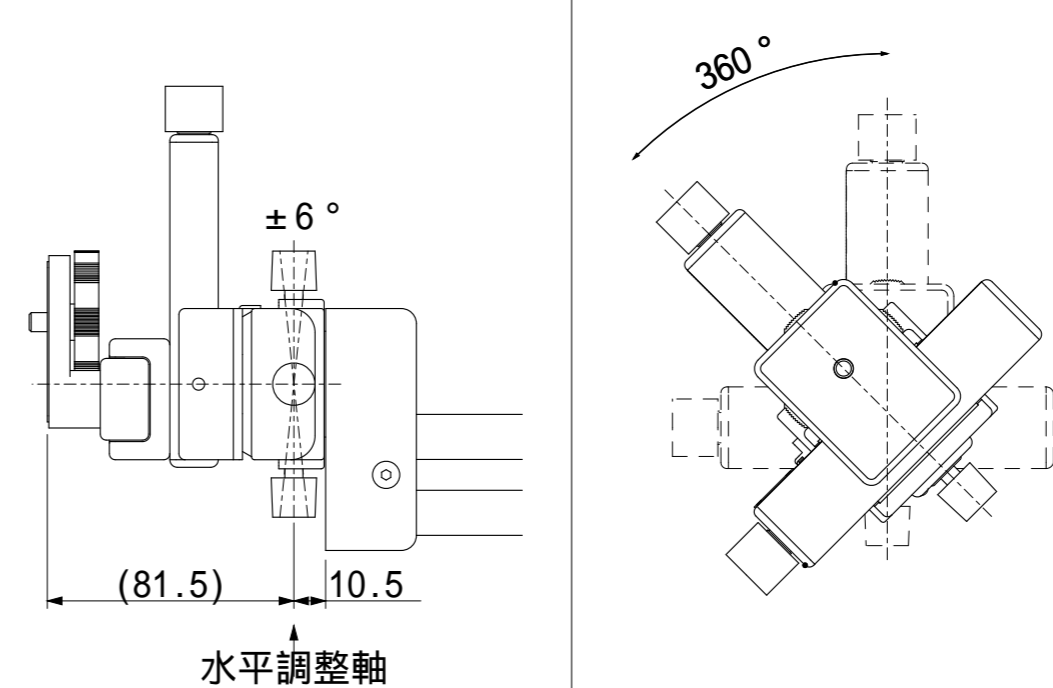

アーム各寸法

アーム長	アーム移動量	寸法		寸法		寸法
		最大	最小	最大	最小	
350	253	410	157	251	15	356
250	153	310		151		256
200	103	260		101		206
150	53	210		51		156

スライドユニット後端までの距離  
各最大値、及び、最小値はカメラ取付部微動量を含む